

По вопросам продаж и
поддержки обращайтесь:

Архангельск (8182)63-90-72
Астана +7(7172)727-132
Белгород (4722)40-23-64
Брянск (4832)59-03-52
Владивосток (423)249-28-31
Волгоград (844)278-03-48
Вологда (8172)26-41-59
Воронеж (473)204-51-73
Екатеринбург (343)384-55-89
Иваново (4932)77-34-06
Ижевск (3412)26-03-58
Казань (843)206-01-48
Калининград (4012)72-03-81
Калуга (4842)92-23-67
Кемерово (3842)65-04-62
Киров (8332)68-02-04
Краснодар (861)203-40-90
Красноярск (391)204-63-61
Курск (4712)77-13-04
Липецк (4742)52-20-81
Магнитогорск (3519)55-03-13
Москва (495)268-04-70
Мурманск (8152)59-64-93
Набережные Челны (8552)20-53-41
Нижний Новгород (831)429-08-12
Новокузнецк (3843)20-46-81
Новосибирск (383)227-86-73
Орел (4862)44-53-42
Оренбург (3532)37-68-04
Пенза (8412)22-31-16
Пермь (342)205-81-47
Ростов-на-Дону (863)308-18-15
Рязань (4912)46-61-64
Самара (846)206-03-16
Санкт-Петербург (812)309-46-40
Саратов (845)249-38-78
Смоленск (4812)29-41-54
Сочи (862)225-72-31
Ставрополь (8652)20-65-13
Тверь (4822)63-31-35
Томск (3822)98-41-53
Тула (4872)74-02-29
Тюмень (3452)66-21-18
Ульяновск (8422)24-23-59
Уфа (347)229-48-12
Челябинск (351)202-03-61
Череповец (8202)49-02-64
Ярославль (4852)69-52-93

Единый адрес:

zto@nt-rt.ru | <http://zota.nt-rt.ru/>

2015

КАТАЛОГ НА ТВЕРДОТОПЛИВНЫЕ КОТЛЫ



СОДЕРЖАНИЕ

Твердотопливные и комбинированные котлы ZOTA “Mix”	2
Угольные котлы ZOTA “Carbon”	4
Твердотопливные и комбинированные котлы “Дымок М”	6
Твердотопливные и комбинированные котлы ZOTA “Master”	7
Твердотопливные и комбинированные котлы “Тополь М”	9

ПРИЛОЖЕНИЯ

Применяемость блоков ТЭН в твердотопливных котлах	11
Схемы подключения пульта управления	11
Монтажные размеры котлов ZOTA “Mix”	12
Монтажные размеры котлов ZOTA “Carbon”	14
Монтажные размеры котлов “Дымок М”	18
Монтажные размеры котлов ZOTA “Master”	20
Монтажные размеры котлов “Тополь М”	23
Таблица габаритных размеров деревянной тары котлов	25

Котлы “Mix”



Отопительные котлы ZOTA “Mix” это линейка из четырех стальных твердотопливных комбинированных котлов мощностью 20; 31,5; 40 и 50 кВт. Основной конструктивной особенностью котла является возможность совмещения отопления твердым топливом (уголь, дрова, топливные брикеты), природным или сжиженным газом, жидким топливом и электричеством. Во всех модификациях предусмотрена возможность установки блоков ТЭН мощностью от 3 до 9 кВт, работающих под контролем внешнего электронного модуля (пульта) управления.

Рабочее давление котла - **3 атмосферы** - гарантирует безопасную эксплуатацию. Котел выдерживает кратковременное повышение давления до 4 атм. Эффективность процесса горения твердого топлива обеспечивают механический тягорегулятор, термоманометр для внешнего контроля температуры и давления теплоносителя, а главное - высокая газоплотность котла, водяная рубашка по всему контуру камеры сгорания (в том числе под зольным ящиком) и дверца специальной конструкции. Все поверхности внутреннего контура котла изготовлены из высококачественной котловой стали. Дополнительные возможности регулировки процесса горения обеспечивает регулируемая заслонка дымохода и топочная дверца, снабженная эжекторным механизмом, позволяющим доставлять вторичный воздух для устойчивого горения в режиме ночного протопы с минимальной тягой.

X-образная конструкция теплообменника позволяет добиться максимально возможной площади теплообмена, а следовательно достичь наилучшей теплоотдачи и повысить КПД котла. Благодаря качеству примененной высокоэффективной теплоизоляции снижаются теплотери, повышается теплоотдача, котел становится более пожаробезопасным.

Внешний кожух котла, закрывающий дополнительный слой теплоизоляции, покрыт специальной порошковой краской повышенной износостойчивости.

Для удобства чистки котла за передней панелью предусмотрена съемная дверца, открывающая удобный доступ к газоходу. Для удаления остаточных продуктов горения без лишних неудобств - большой зольный ящик, расположенный за дверцей зольника.

Технические характеристики

Тип	MiX-20	MiX-31,5	MiX-40	MiX-50
Артикул	MX 493112 0020	MX 493112 0031	MX 493112 0040	MX 493112 0050
Номинальная тепловая мощность, кВт	20	31,5	40	50
Объем водяной камеры аппарата, л	50	70	120	140
Рабочее давление, атм, не более	3			
Коэффициент полезного действия, %	80			
Топливо	уголь, дрова, газ, дизтопливо			
Габаритные размеры, мм (глубина*ширина*высота)	580 x 425 x 1060	680 x 430 x 1060	685 x 480 x 1170	785 x 480 x 1170
Глубина топки, мм	300	400	400	500
Присоединительные размеры дымохода, Ø мм	150	150	180	180
Высота дымовой трубы, м	6	7	8	9
Масса в кг, не более	135	154	184	207

В качестве основного источника теплоснабжения подбирайте твердотопливный котел с запасом к его номинальной мощности для более продолжительной работы на одной загрузке топлива. При этом должна обеспечиваться безопасность котла и системы отопления в целом.



Конструкция котла "Mix"

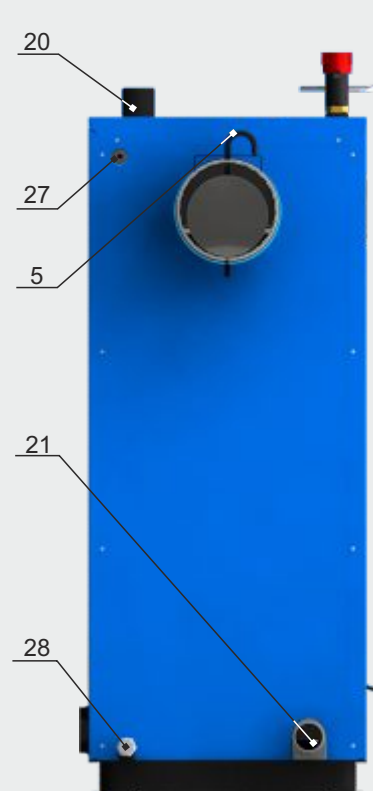
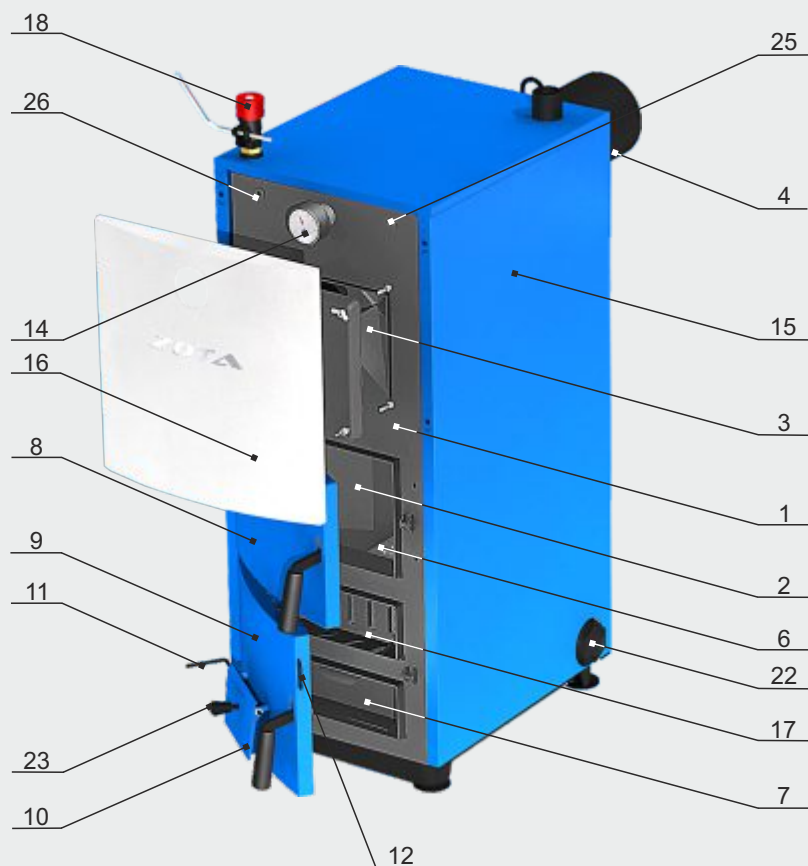

- 1 - корпус котла
- 2 - топка
- 3 - газоход
- 4 - патрубок дымохода
- 5 - заслонка
- 6 - колосники
- 7 - зольник
- 8 - дверца загрузочная
- 9 - дверца шуровочно-поддувальная
- 10 - дверца воздушная
- 11 - рычаг
- 12 - шибер
- 13 - крышка отражательная
- 14 - термоманометр
- 15 - кожух
- 16 - крышка передняя
- 17 - дверца шуровочная
- 18 - тягорегулятор
- 19 - цепочка
- 20 - патрубок подачи
- 21 - патрубок обратки
- 22 - заглушка G2"
- 23 - ручка регулировочная
- 24 - болт заземляющий
- 25 - гильза для установки термоограничителя
- 26 - гильза для установки датчика температуры
- 27 - гильза для установки датчика ПУ блока ТЭН
- 28 - сливной патрубок

Х-образный теплообменник



Угольные котлы “Carbon”

Стальной отопительный котел “Carbon”, использующий в качестве топлива калиброванный уголь фракцией 10-50мм, предназначен для отопления жилых и производственных помещений. Линейка изделий состоит из семи котлов мощностью от 15 до 60 киловатт.



Главной особенностью этого котла является точная регулировка подаваемого в топку воздуха, обеспечивающая длительный процесс горения и поддерживающая максимальную чистоту теплообменных поверхностей.

Другие особенности изделия:

- поверхности внутреннего контура котла изготовлены из высококачественной котловой стали;
- верхняя загрузка топлива;
- удобная чистка теплообменника;
- высокая газоплотность;
- большое сечение загрузочного люка;
- конструкция камеры сгорания, позволяющая фокусировать подаваемое топливо на ограниченной площади, что дает возможность регулировки длительности горения в диапазоне до 10-12 часов;
- наличие тягорегулятора и возможность регулировки третичного воздуха;
- трехходовой газоход;
- подвижная колосниковая решетка;
- специальная конструкция теплообменника с использованием шамота, позволяющая создавать дополнительную турбулентность и дожигать продукты горения, содержащиеся в уходящих газах, тем самым увеличивая теплообмен (к.п.д.);
- возможность установки блок-ТЭНа мощностью от 3 до 9 кВт с пультом управления;
- наличие термоманометра с удобочитаемой шкалой на фронтальной части котла;
- высокое рабочее давление **3 атм.** (подходит для эксплуатации закрытых систем отопления со стандартной группой безопасности на 3 атм.)
- регулируемый патрубок дымохода в комплекте.

В отличие от существующих аналогов:

- зольник располагается на водоохлаждаемой поверхности, что улучшает газоплотность, соответственно увеличивая длительность горения и повышая КПД котла;
- запирающаяся загрузочная дверца.

Технические характеристики

Тип	“Carbon”-15	“Carbon”-20	“Carbon”-26	“Carbon”-32	“Carbon”-40	“Carbon”-50	“Carbon”-60
Артикул	CR 493112 0015	CR 493112 0020	CR 493112 0026	CR 493112 0032	CR 493112 0040	CR 493112 0050	CR 493112 0060
Номинальная тепловая мощность, кВт	15	20	26	32	40	50	60
Рабочее давление, атм, не более	3						
Коэффициент полезного действия, %	80						
Топливо	уголь фракционный 10 - 50 мм						
Габариты (глубина*ширина*высота), мм	760*465*970	775*465*970	905*465*1090	905*580*1090	910*695*1090	915*695*1170	915*815*1190
Объем водяной камеры аппарата, л	48	55	66	78	93	102	121
Объем загрузочной камеры, л	22	30	40	58	76	87	110
Разовая загрузка угля, кг, не более	16	24	25	45	58	65	80
Диаметр дымохода (сечение*), мм	150				180		
Высота дымовой трубы, м	6	7	8	9	11	13	15
Масса, кг	152	176	196	240	284	303	375

В качестве основного источника теплоснабжения подбирайте твердотопливный котел с запасом к его номинальной мощности для более продолжительной работы на одной загрузке топлива. При этом должна обеспечиваться безопасность котла и системы отопления в целом.



Конструкция котла "Carbon"

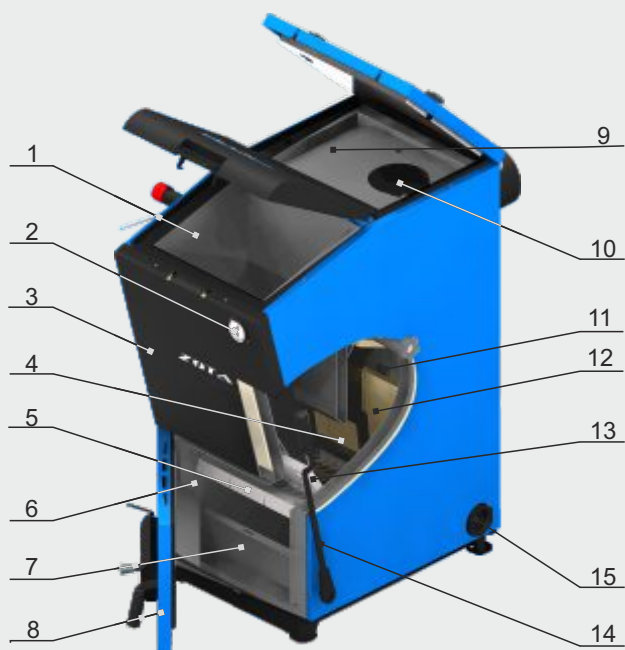

- 1 - корпус котла
- 2 - термоманометр
- 3 - кожух передний
- 4 - топка
- 5 - колосник шуровочный
- 6 - шуровка
- 7 - зольный ящик
- 8 - дверца шуровочная
- 9 - экран
- 10 - заслонка растопочная
- 11 - канал подачи вторичного воздуха
- 12 - шамотный кирпич
- 13 - колосник наклонный
- 14 - рычаг шуровки
- 15 - заглушка отверстия под блок-тэн

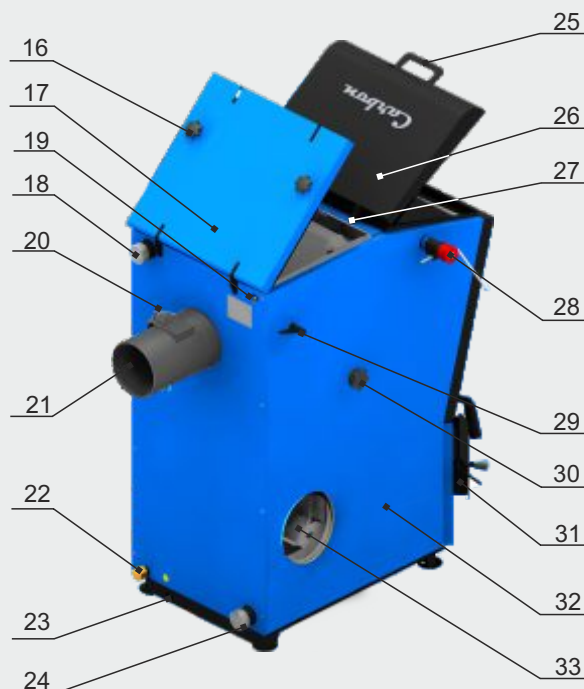

- 16 - кнопка поворотная
- 17 - дверца прочистная
- 18 - патрубок подачи
- 19 - отверстие под датчик температуры
- 20 - заслонка дымохода
- 21 - патрубок дымохода
- 22 - патрубок сливной
- 23 - болт заземления
- 24 - патрубок обратки
- 25 - ручка дверцы загрузочной
- 26 - дверца загрузочная
- 27 - гайка регулировки дверцы загрузочной
- 28 - тягорегулятор
- 29 - ручка заслонки растопочной
- 30 - заслонка третичного воздуха
- 31 - заслонка подачи первичного воздуха
- 32 - кожух боковой
- 33 - крышка люка прочистного



Схема прохода дымовых газов:

режим розжига

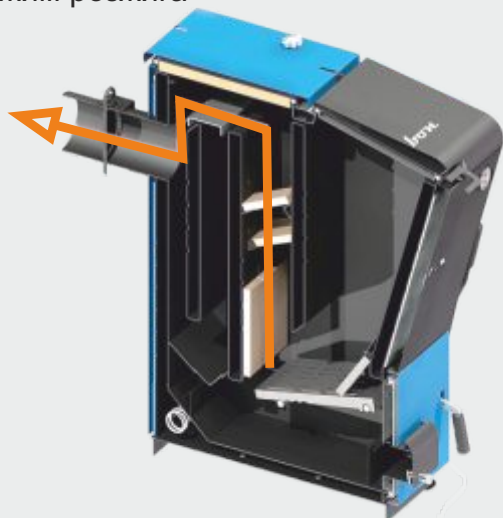

режим горения

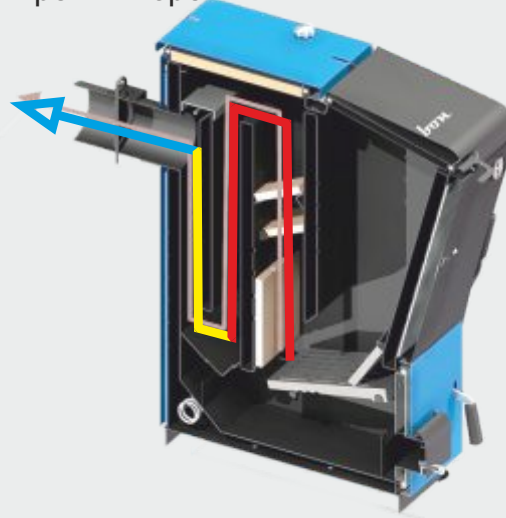

Котлы “Дымок-М”



Линейка твердотопливных и комбинированных котлов “Дымок - М” состоит из четырех изделий мощностью 12, 18, 20, 25 кВт и предназначена для автономного отопления жилых и производственных помещений. В качестве топлива для базовой модели котла используется уголь или дрова, а в комбинированном варианте дополнительным источником энергии служит электричество.

Водяная рубашка котла усилена швеллерами, что дает возможность эксплуатировать котлы в системах с рабочим давлением до **3 атмосфер** и выдерживать кратковременное повышение давления до 4 атмосфер, не допуская деформации стенок котла. В конструкции применен трубчатый теплообменник.

Глубокая топка дает возможность использовать достаточно длинные поленья в процессе отопления дровами.

Котел комплектуется съемным круглым патрубком дымохода для удобства монтажа и снабжен регулируемым ступенчато шибером.

Один из главных плюсов котла - газоплотные загрузочная и

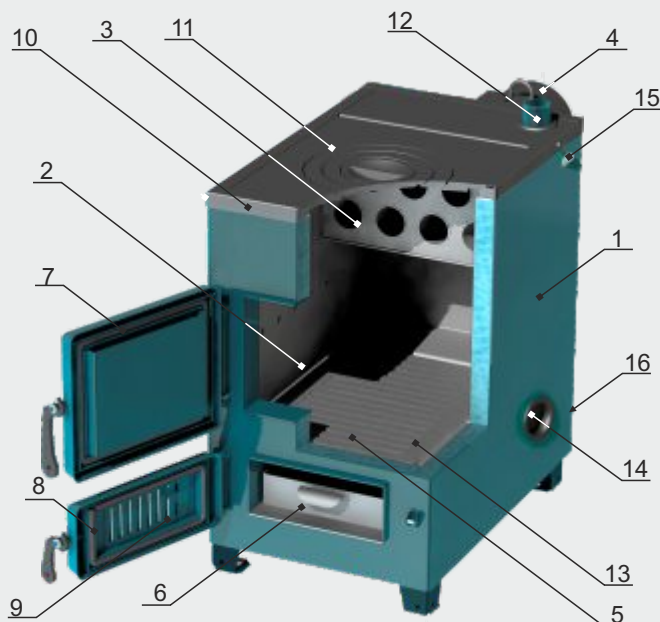

- 1 - корпус аппарата
- 2 - топка
- 3 - газоход
- 4 - патрубок дымохода
- 5 - колосник
- 6 - зольник
- 7 - загрузочная дверца
- 8 - поддувальная дверца
- 9 - заслонка
- 10 - рамка
- 11 - чугунная плита
- 12 - патрубок подачи
- 13 - водяная камера
- 14 - отверстие G2"
- 15 - гнездо датчика температуры
- 16 - патрубок обратной воды

Котлы КОТВ-20М выполнены без чугунной плиты.

зольная дверцы. За счет этого процесс горения становится более продолжительным и потребитель имеет возможность точнее его регулировать.

Котлы “Дымок - М” могут комплектоваться блок-ТЭНами мощностью 3; 4,5; 6; 7,5 и 9 кВт, изготовленными из нержавеющей стали.

С помощью пульта управления потребитель задает температуру воздуха и теплоносителя таким образом, чтобы при остывании котла автоматически был включен блок-ТЭН и система отопления постоянно находилась в рабочем режиме. Несмотря на то, что мощность блока меньше номинальной мощности котла, ТЭН позволяет сохранить работоспособность системы даже при самых низких температурах в течение всего отопительного сезона. Создается дополнительный комфорт, так как сглаживаются температурные перепады.

Технические характеристики

Тип	Дымок-12М	Дымок-18М	Дымок-20М	Дымок-25М
Артикул	ZD 458814 0012	ZD 458814 0018	DM 493112 0020	ZD 458814 0025
Номинальная тепловая мощность, кВт	12	18	20	25
Объем водяной камеры аппарата, л	30	53	56	65
Рабочее давление, атм, не более	3			
Коэффициент полезного действия, %	70			
Топливо	уголь, дрова			
Габаритные размеры, мм Глубина x Ширина x Высота	655 x 500 x 615	750 x 415 x 700	750 x 400 x 730	835 x 465 x 705
Высота дымовой трубы, м	5	5	5	6
Диаметр дымохода, мм	150			
Глубина топки, мм	400	500	500	580
Масса, кг, не более	93	112	110	134

В качестве основного источника теплоснабжения подбирайте твердотопливный котел с запасом к его номинальной мощности для более продолжительной работы на одной загрузке топлива. При этом должна обеспечиваться безопасность котла и системы отопления в целом.

Котлы «Master»



Котел отопительный твердотопливный «Master» это модель в ряду твердотопливных стальных котлов ZOTA. Данная модель была создана как некая параллель котла «Дымок»: доступный, массовый, простой, но технологически более продвинутый и современный. Котлы «Master» созданы для работы в автономных отопительных системах с рабочим давлением до **3 атмосфер** и могут использоваться для отопления жилых и производственных помещений. Линейка состоит из пяти котлов от 12 до 32 кВт. Все модели снабжены варочной поверхностью со съемной конфоркой, кроме модели «Master» - 20.

Основная особенность котла - высокая степень теплоизоляции и газоплотности, теплообменник комбинированного типа. Корпус котла под декоративной обшивкой изолирован базальтовым картоном. На обшивке дверок располагаются вентиляционные отверстия для охлаждения наружной поверхности котла. Дверца зольника оборудована воздушной заслонкой, снабженной винтом с ручкой, которым можно регулировать приток первичного воздуха в камеру сгорания.

Эффективность любого котла зависит не только от степени газоплотности, но и от конструкции теплообменника. В котлах «Master» применен комбинированный теплообменник, состоящий из

трубного отсека, который давно зарекомендовал себя, как очень надежный, удобный для чистки и легко восстанавливающий первоначальную тепловосприимчивость, и двух горизонтально ориентированных отсеков, создающих дополнительную турбулентность и увеличивающих площадь теплосъема.

Опционально предусмотрена установка механического тягорегулятора. Таким образом котел может работать в полуавтоматическом режиме. Качество сборки, герметично запирающиеся дверцы, точность регулировки, которую обеспечивает газоплотность котла, водоохлаждаемый зольник, система канальной подачи вторичного воздуха создают возможность для горения топлива на протяжении 10-12 часов. Для контроля за температурой теплоносителя в котле на переднем кожухе котла установлен термометр.

Камера сгорания рассчитана под эффективное сгорание угля и прекрасно подходит под использование дров. В самый большой по мощности котел можно укладывать дрова длиной до 70 см. А модель «Master»-20 подходит для установки газовой горелки, что делает ее наиболее универсальной. Все котлы могут быть укомплектованы блок-ТЭНом мощностью до 9 кВт. Применение блок-ТЭНа в комбинации с пультом управления позволяет сгладить температурные провалы и сделать процесс отопления более комфортным.

Как и все новые котлы, «Master» снабжен эргономичными очень удобными ручками, а дизайн котла выполнен в традиционном стиле ZOTA.

Технические характеристики

Тип	«Master»-12	«Master»-18	«Master»-20	«Master»-25	«Master»-32
Артикул	MS 458814 0012	MS 458814 0018	MS 458814 0020	MS 458814 0025	MS 458814 0032
Номинальная тепловая мощность, кВт	12	18	20	25	32
Рабочее давление, атм, не более	3				
Коэффициент полезного действия, %	73		75	73	
Топливо	уголь, дрова, электричество, (газ - только для «Master»-20)				
Габариты (глубина*ширина*высота), мм	720 x 440 x 670	820 x 440 x 720	820 x 440 x 760	900 x 500 x 720	1000 x 500 x 720
Объем водяной камеры аппарата, л	33	45	53	56	62
Объем загрузочной камеры, л	32	38	40	52	61
Диаметр дымохода (сечение), мм	150				
Высота дымовой трубы, м	5	5	5	6	7
Масса, кг	105	126	128	154	174

В качестве основного источника теплоснабжения подбирайте твердотопливный котел с запасом к его номинальной мощности для более продолжительной работы на одной загрузке топлива. При этом должна обеспечиваться безопасность котла и системы отопления в целом.



Конструкция котла "Master"

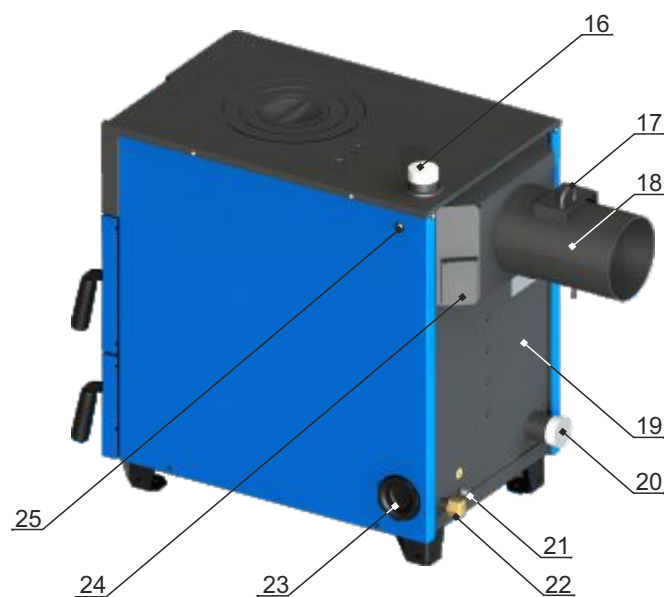
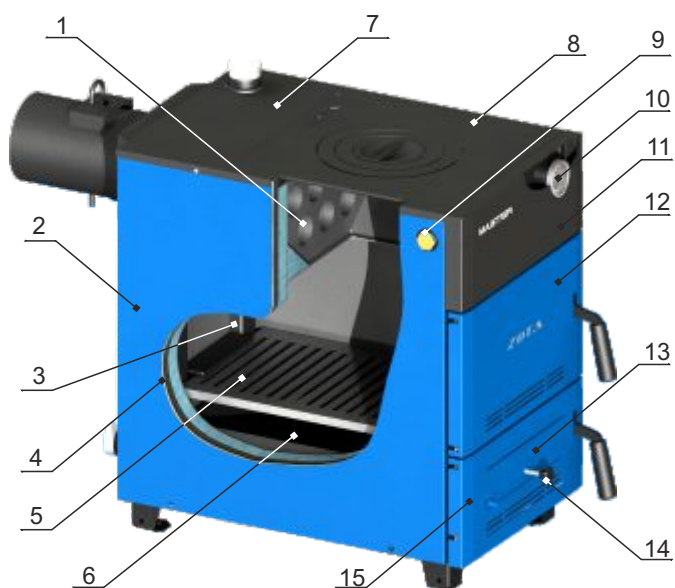

- 1 - газоход
- 2 - кожух боковой
- 3 - канал подачи вторичного воздуха
- 4 - теплоизоляция
- 5 - колосник
- 6 - зольный ящик
- 7 - верхний кожух
- 8 - плита чугунная
- 9 - заглушка отверстия терморегулятора
- 10 - термометр
- 11 - кожух передний
- 12 - дверца загрузочная
- 13 - заслонка подачи первичного воздуха

- 14 - ручка регулировки положения заслонки
- 15 - дверца поддувальная
- 16 - патрубок подачи
- 17 - заслонка дымохода
- 18 - патрубок дымохода
- 19 - корпус котла
- 20 - патрубок обратки
- 21 - болт заземления
- 22 - патрубок сливной
- 23 - заглушка отверстия под блок-ТЭН
- 24 - люк прочистной
- 25 - отверстие под датчик температуры (пульта управления блока ТЭН)

Котлы "Master"-20 выполнены без чугунной плиты.

Схема прохода дымовых газов в котле "Master"

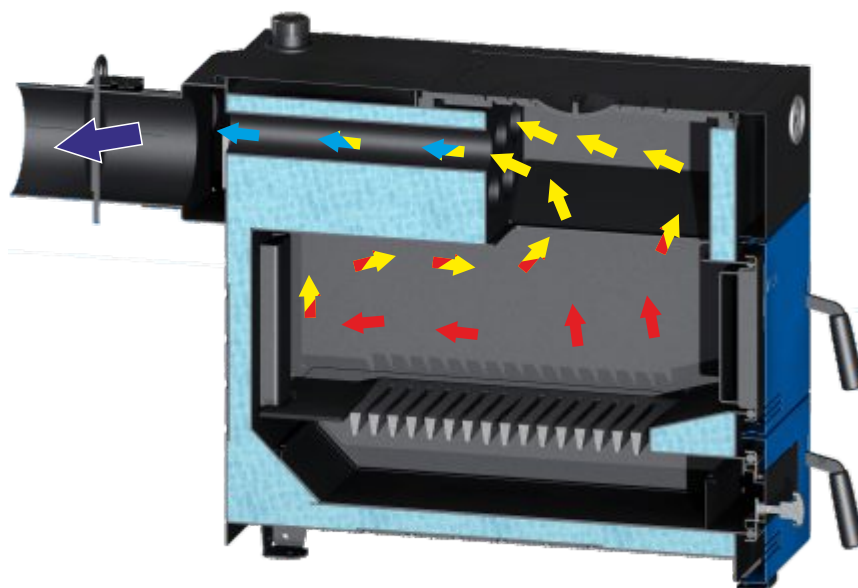

Котлы «Тополь М»



Котел отопительный твердотопливный «Тополь М» это модификация котла «Тополь». Он предназначен для работы в автономных отопительных системах с рабочим давлением до 3 атмосфер и может использоваться для отопления жилых и производственных помещений.

Новая линейка была расширена на одну модель меньшей мощности и состоит из трех котлов 14, 20 и 30 кВт. Отличий от предыдущей модели много и они весьма значительные. Первое, что бросается в глаза - новый дизайн. Остальное менее заметно, но гораздо важнее.

Корпус котла стал теплоизолированным и более газоплотным. Водяная рубашка котла под декоративной обшивкой теперь покрыта базальтовым картоном, что существенно снизило теплопотери. Топочная дверца открывается в горизонтальной, а не в вертикальной плоскости и закрывается на замок. Дверца зольника оборудована поддувальной заслонкой, которая регулируется с помощью винта в ручном режиме или управляется механическим тягорегулятором, который устанавливается в качестве опции. Таким образом, увеличившаяся газоплотность котла позволяет точнее регулировать подачу кислорода и продлить цикл горения топлива на одной загрузке до 10-12 часов.

Претерпела изменения камера сгорания: дополнительный горизонтально расположенный теплообменник в комбинации со съемной заслонкой делают газоход трехходовым. Таким образом увеличивается площадь теплообмена и повышается эффективность теплоотдачи. Заслонка сделана съемной специально для чистки теплообменника. Кроме того на газоходе расположен прочистной люк, который позволяет легко удалить сажу.

На верхней панели котла установлен термометр, измеряющий температуру подачи воды.

«Тополь М» использует в качестве топлива уголь и дрова. В качестве альтернативы возможно электроотопление, которое обеспечивает встраиваемый блок-ТЭН с внешним пультом управления (устанавливается по желанию и является опцией). Также возможна установка газовой горелки на место шуровочной дверцы. Кроме того, наличие шуровочной дверцы создает дополнительные удобства для загрузки в топку дров. Глубина топки

составляет от 38 до 58 см. Отдельная зольная дверца позволяет удалять золу в любой момент топки котла. Для удобства пользователя на все три дверцы установлены новые эргономичные ручки.

Благодаря особенностям конструкции камеры сгорания топлива, повышенной газоплотности и качеству исполнения серия котлов «Тополь М» обладает наиболее высоким КПД среди бюджетных моделей твердотопливных и комбинированных котлов.

Технические характеристики

Тип	Тополь-14	Тополь-20	Тополь-30
Артикул	ТР 493112 1014	ТР 493112 1020	ТР 493112 1030
Номинальная тепловая мощность, кВт	14	20	30
Рабочее давление, атм, не более	3		
Коэффициент полезного действия, %	75		
Топливо	уголь, дрова, электричество, газ		
Габариты (глубина*ширина*высота), мм	690 x 440 x 845	790 x 440 x 845	890 x 440 x 845
Объем водяной камеры аппарата, л	46	54	64
Объем загрузочной камеры, л	38	46	53
Диаметр дымохода (сечение), мм	150		
Высота дымовой трубы, м	6	7	9
Масса, кг	113	140	163

В качестве основного источника теплоснабжения подбирайте твердотопливный котел с запасом к его номинальной мощности для более продолжительной работы на одной загрузке топлива. При этом должна обеспечиваться безопасность котла и системы отопления в целом.

Конструкция котла "Тополь М"

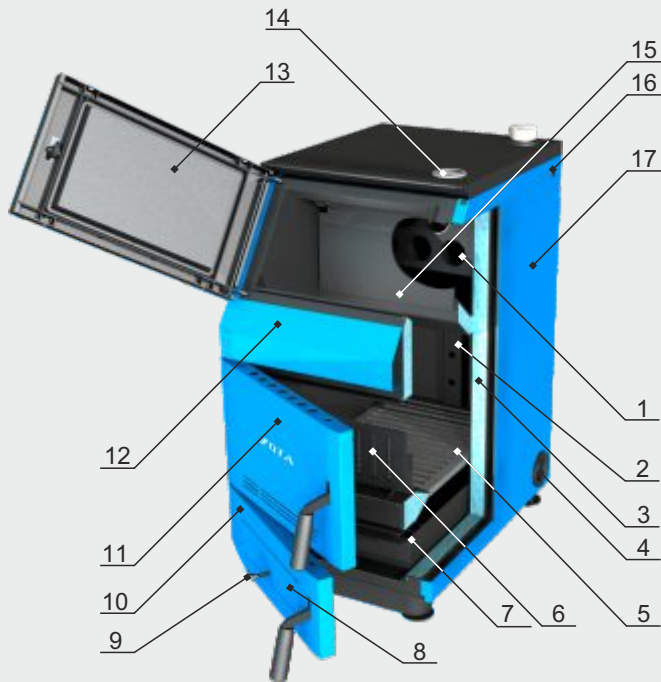

- 1 - теплообменник
- 2 - канал подачи вторичного воздуха
- 3 - водяная рубашка
- 4 - заглушка отверстия под бок-ТЭН
- 5 - колосник
- 6 - шуровочная решетка
- 7 - зольный ящик
- 8 - заслонка подачи первичного воздуха
- 9 - ручка регулировки воздушной заслонки
- 10 - дверца поддувальная
- 11 - дверца шуровочная
- 12 - кожух передний
- 13 - дверца загрузочная

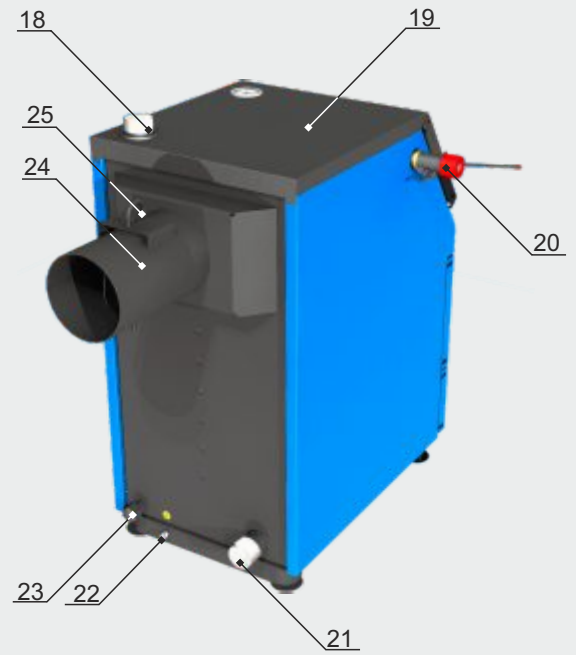

- 14 - термометр
- 15 - заслонка для чистки теплообменника
- 16 - отверстие под датчик температуры (пульты управления блока ТЭН)
- 17 - кожух боковой
- 18 - патрубок подачи
- 18 - кожух верхний
- 20 - тягорегулятор
- 21 - патрубок обратной
- 22 - болт заземления
- 23 - патрубок сливной
- 24 - патрубок дымохода
- 25 - заслонка дымохода

Схема прохода дымовых газов в котле "Тополь М"

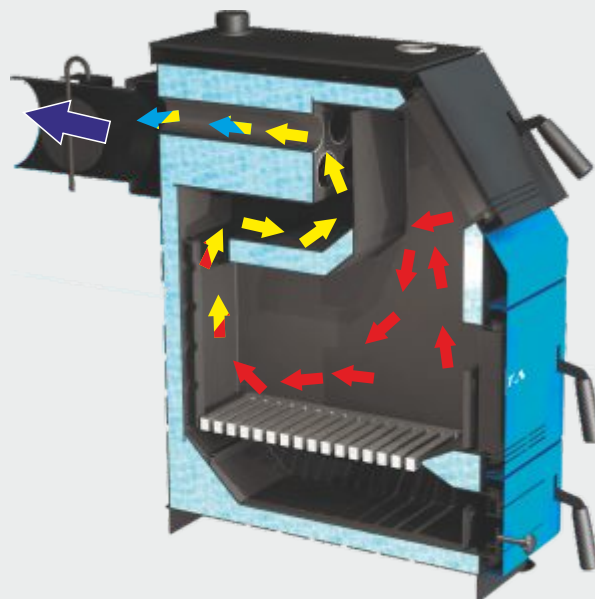

Применяемость блоков ТЭН в твердотопливных котлах

Тип котла	Мощность блоков ТЭН
Master-12	3 - 9 кВт
Master-18	3 - 9 кВт
Master-20	3 - 9 кВт
Master-25	3 - 9 кВт
Master-32	3 - 9 кВт
Carbon-15	3 - 6 кВт
Carbon-20	3 - 6 кВт
Carbon-26	3 - 6 кВт
Carbon-32	3 - 9 кВт
Carbon-40	3 - 15 кВт
Carbon-50	3 - 15 кВт
Carbon-60	3 - 15 кВт

Тип котла	Мощность блоков ТЭН
Тополь М-14	3 - 9 кВт
Тополь М-20	3 - 9 кВт
Тополь М-30	3 - 9 кВт
Дымок-М-12	3 - 6 кВт
Дымок-М-18	3 - 9 кВт
Дымок-М-20	3 - 9 кВт
Дымок-М-25	3 - 9 кВт
Міх-20	3 - 9 кВт
Міх-31,5	3 - 9 кВт
Міх-40	3 - 9 кВт
Міх-50	3 - 9 кВт

Схема подключения пульта управления

Схема подключения пульта управления ПУ ЭВТ-И1 для блока ТЭН, предназначенного для дополнительного (резервного) подключения к комбинированным твердотопливным котлам

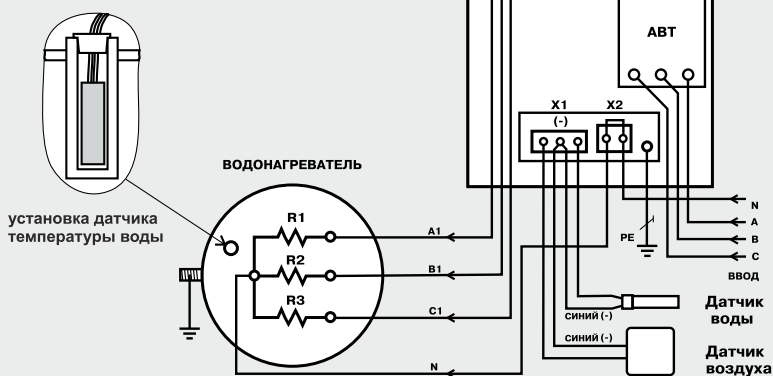

- X1 - монтажная колодка датчиков температуры
- X2 - монтажная колодка для проводов нейтрали
- КМ - магнитный пускатель
- АВТ - вводной автомат

Монтажные размеры котлов "Mix"

"Mix"- 20

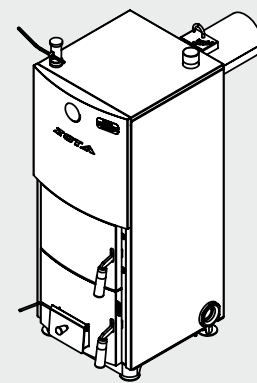
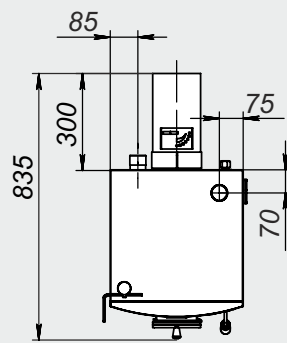
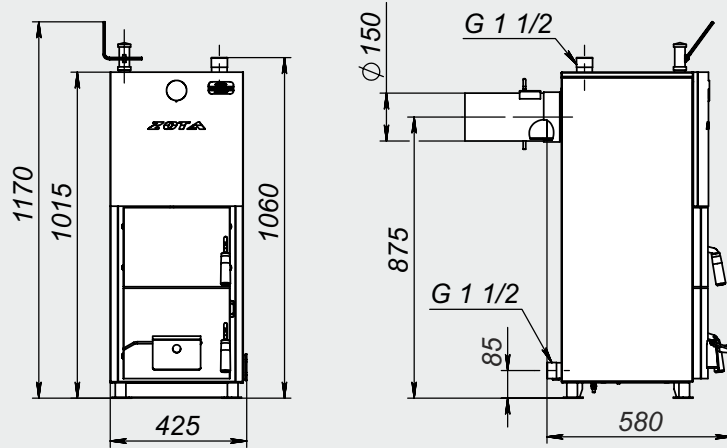

"Mix"- 31,5

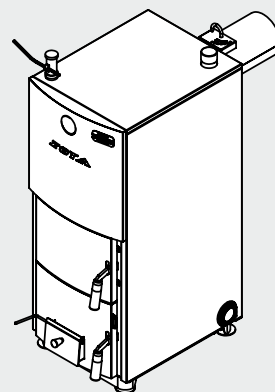
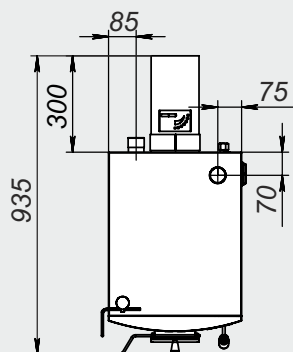
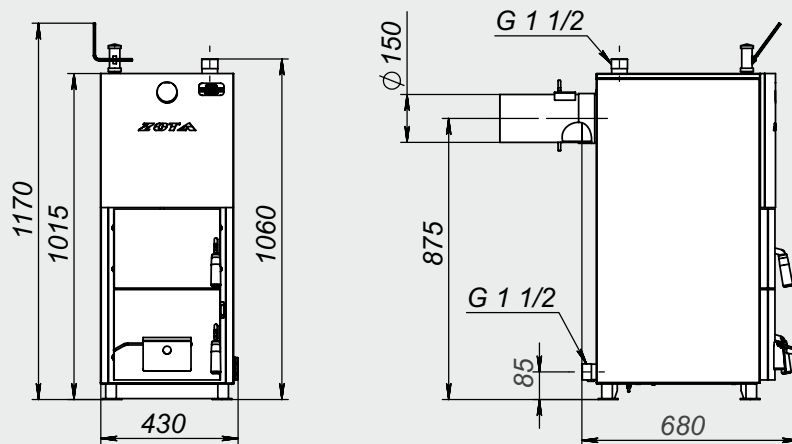

“Mix”- 40

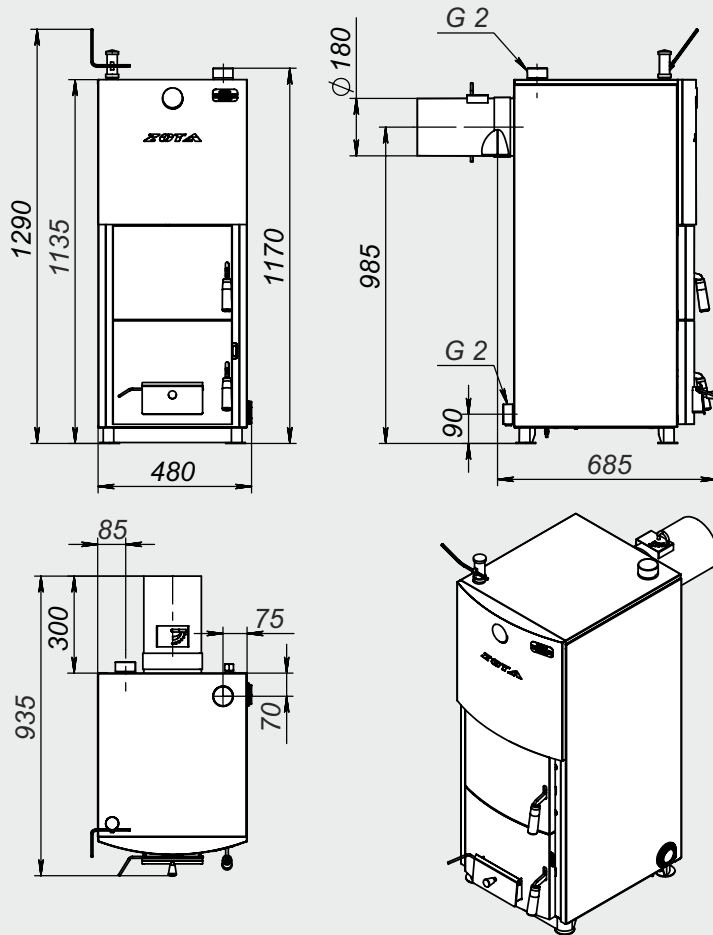

“Mix”- 50

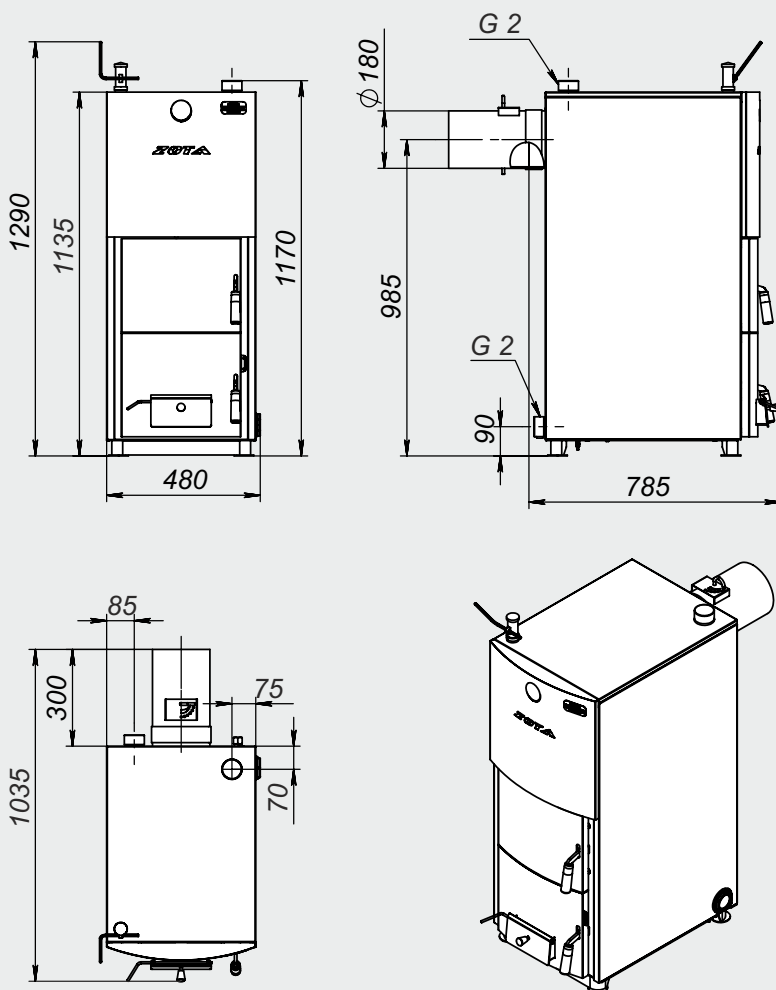

Монтажные размеры котлов "Carbon"

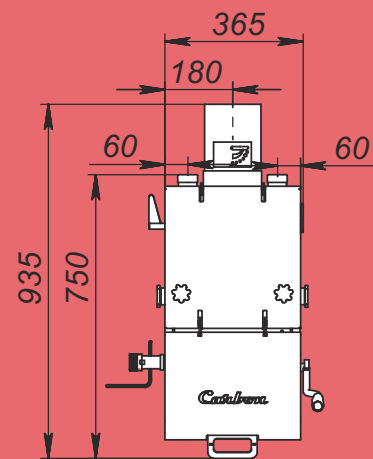
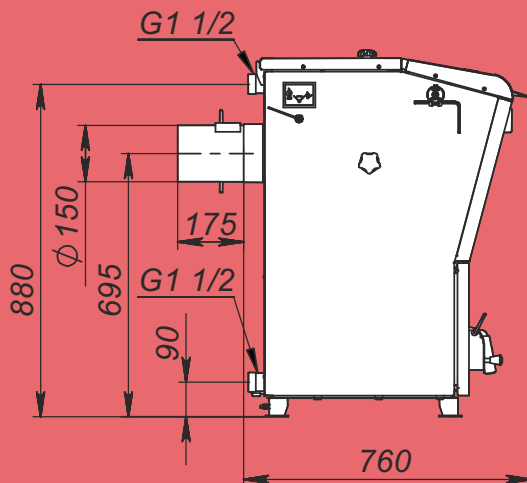
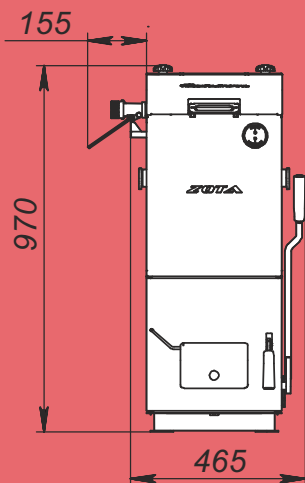

"Carbon"-15

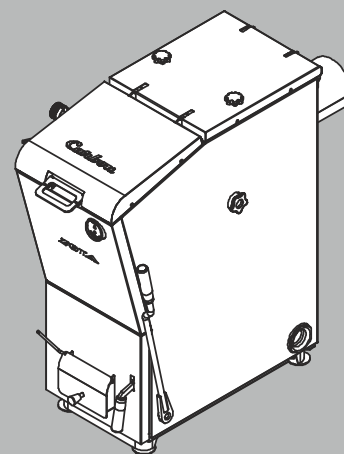
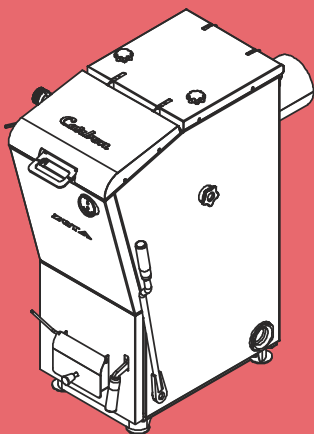

"Carbon"-20

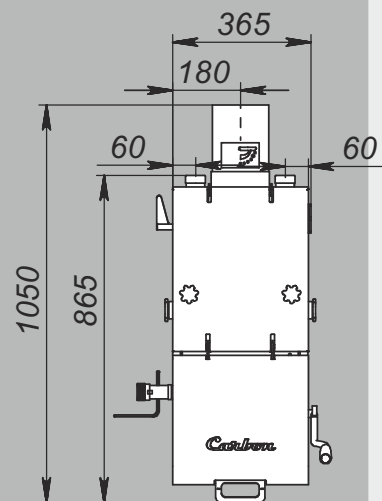
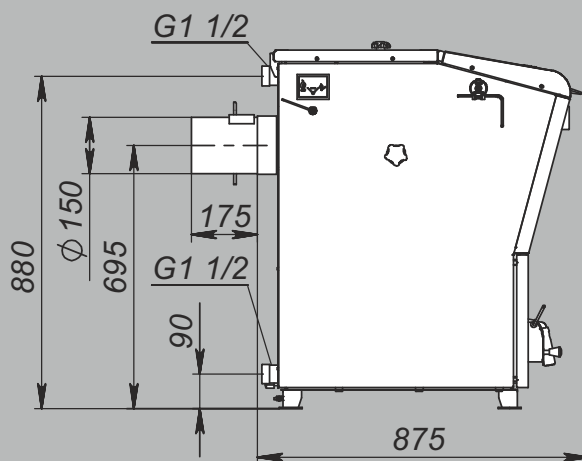
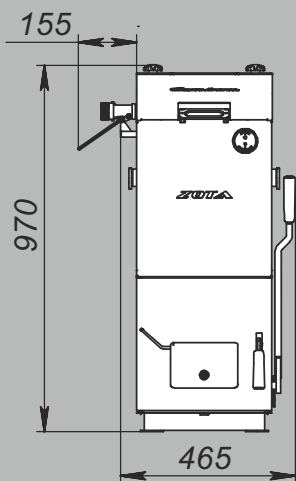

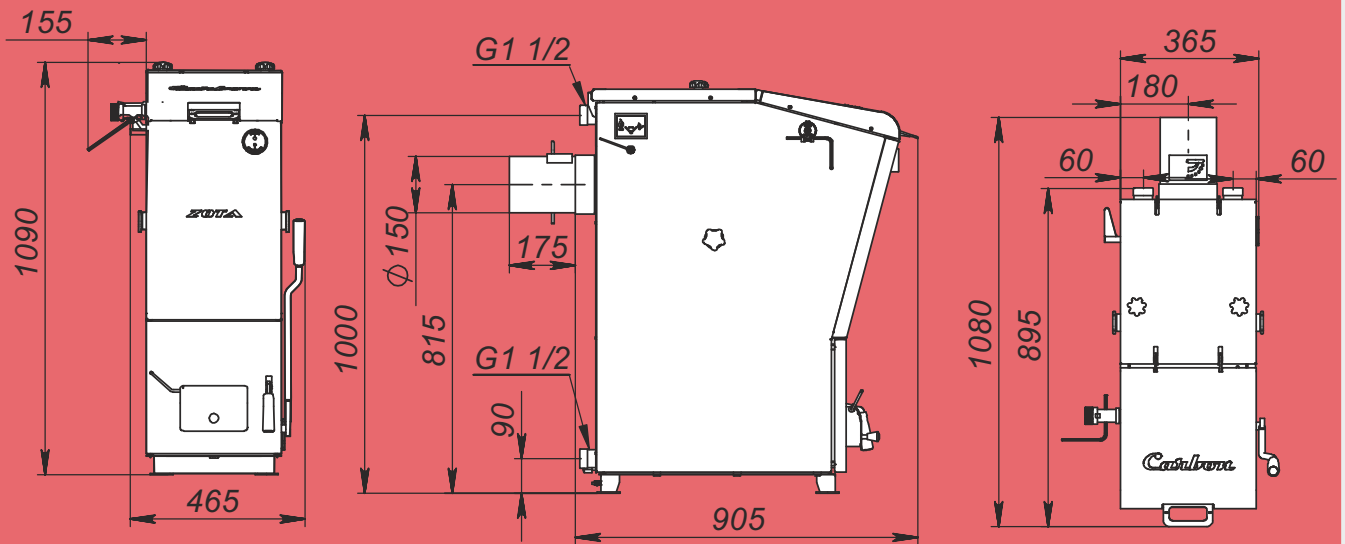

"Carbon"-26

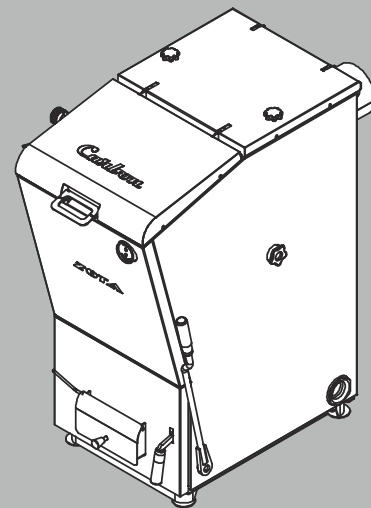
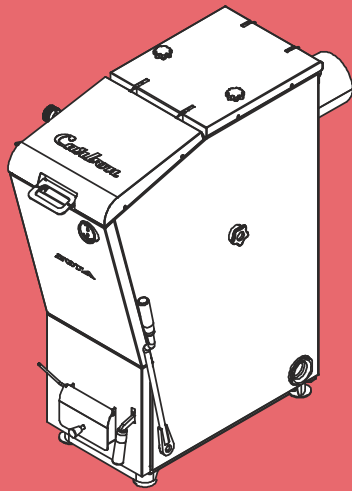

"Carbon"-32

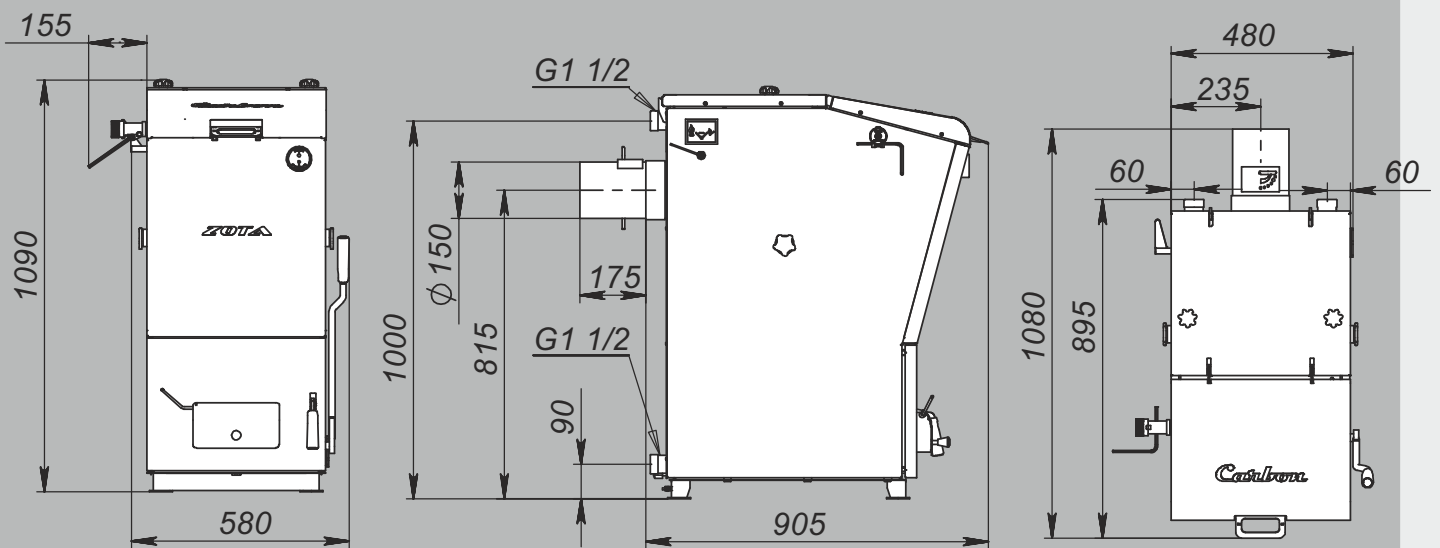

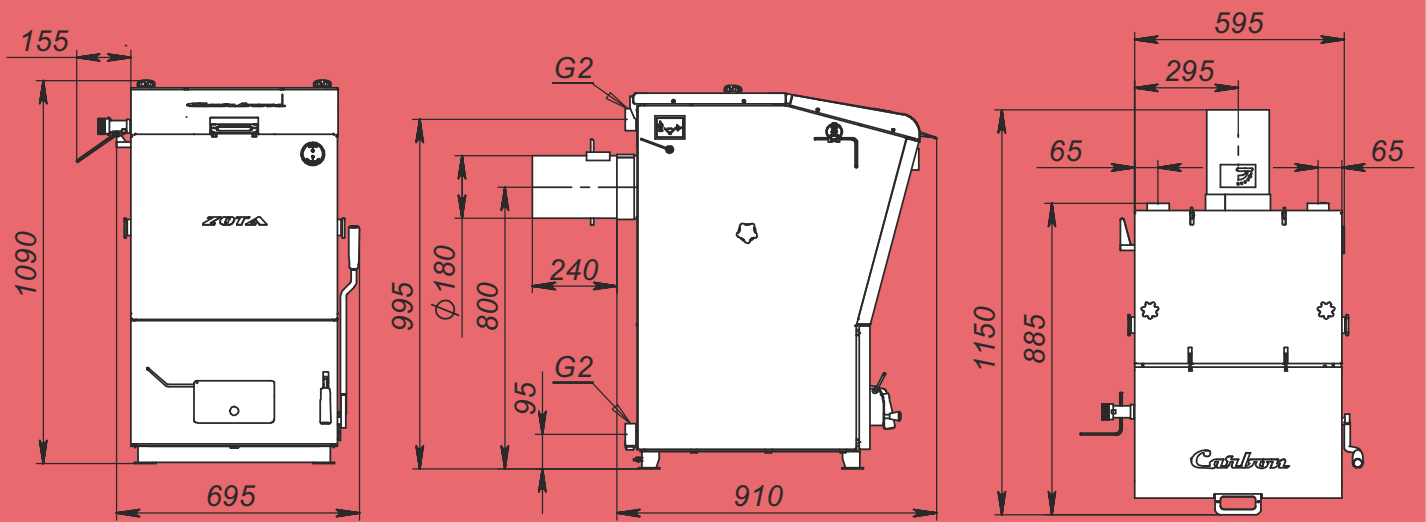

"Carbon"-40

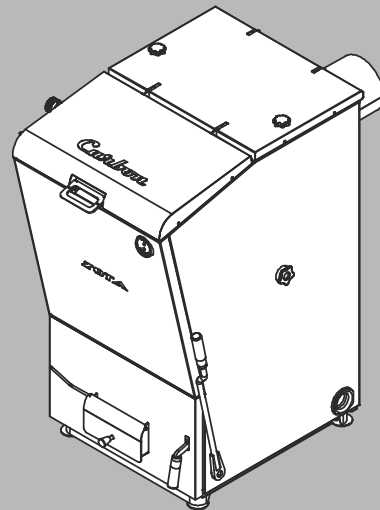
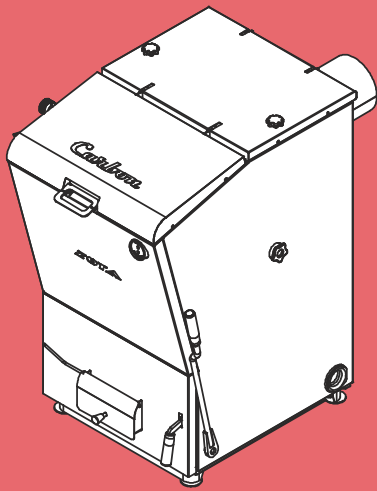

"Carbon"-50

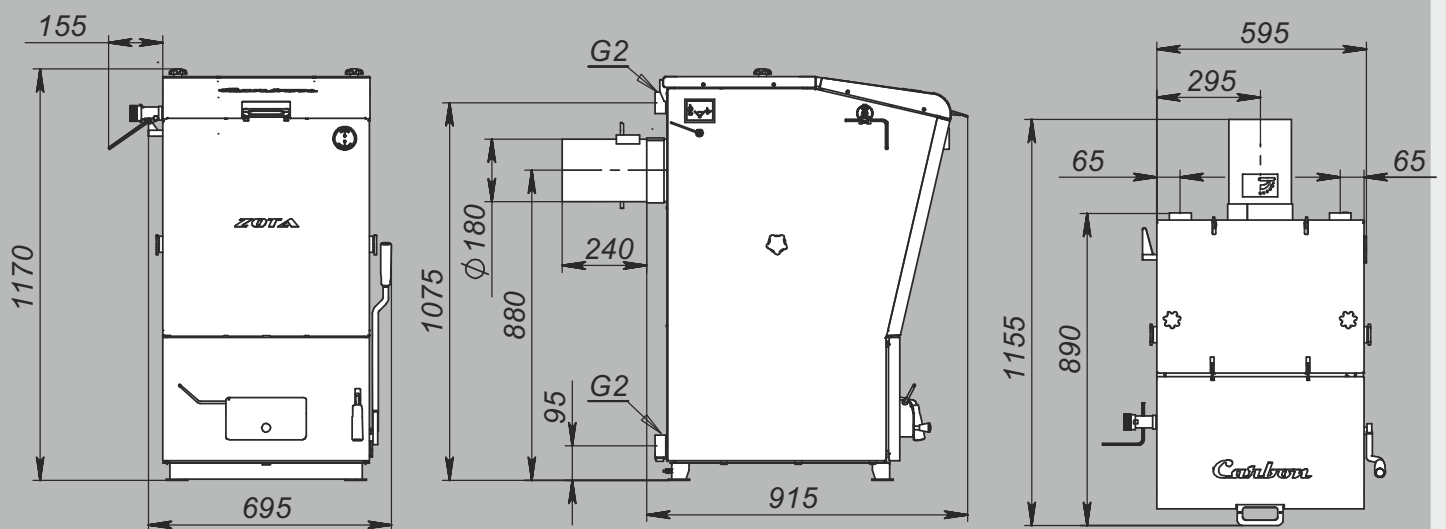

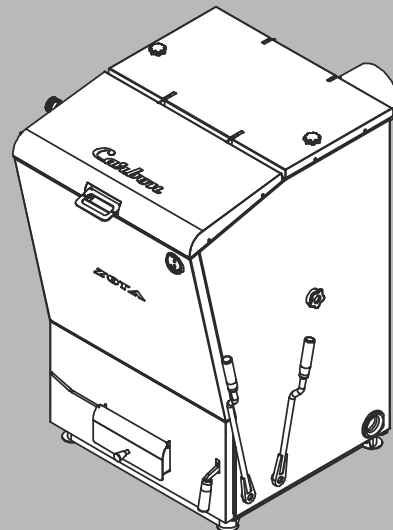
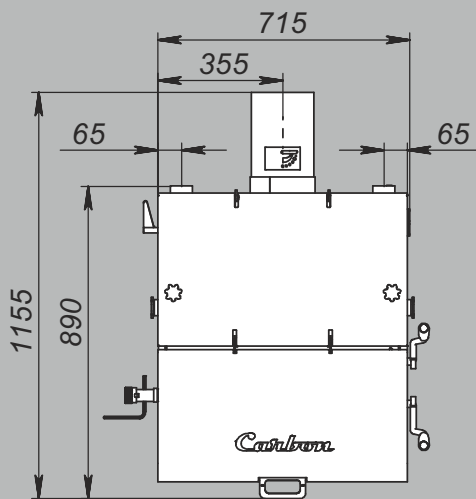
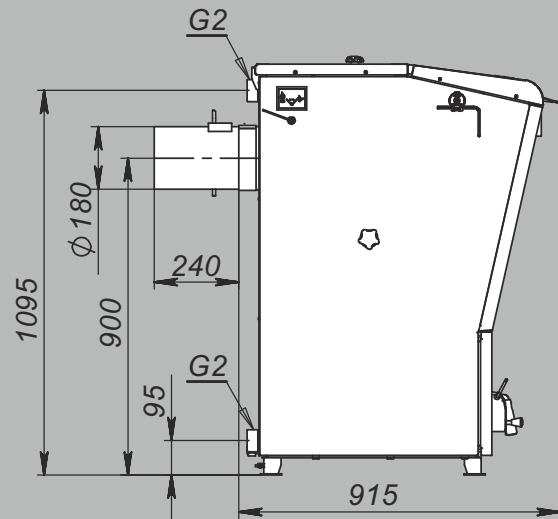
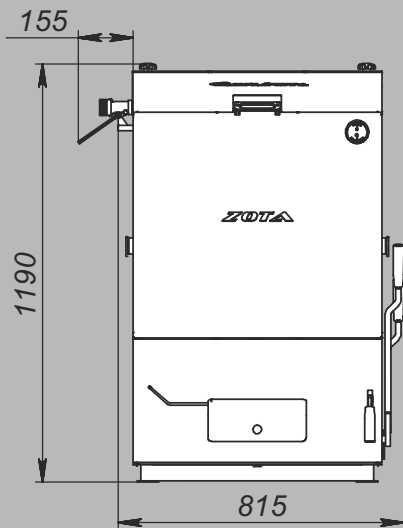

"Carbon"-60

Монтажные размеры котлов “Дымок М”

“Дымок М”- 12

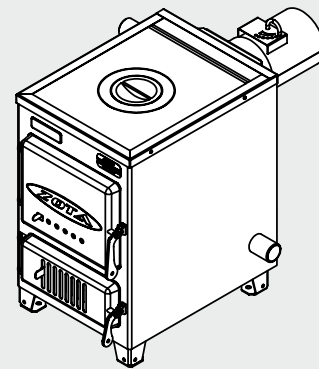
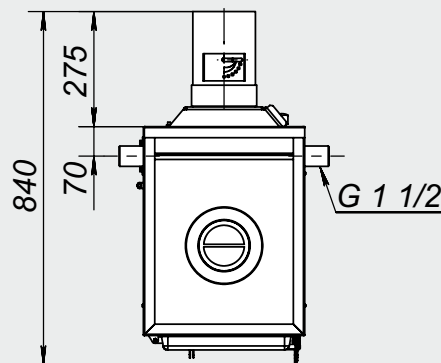
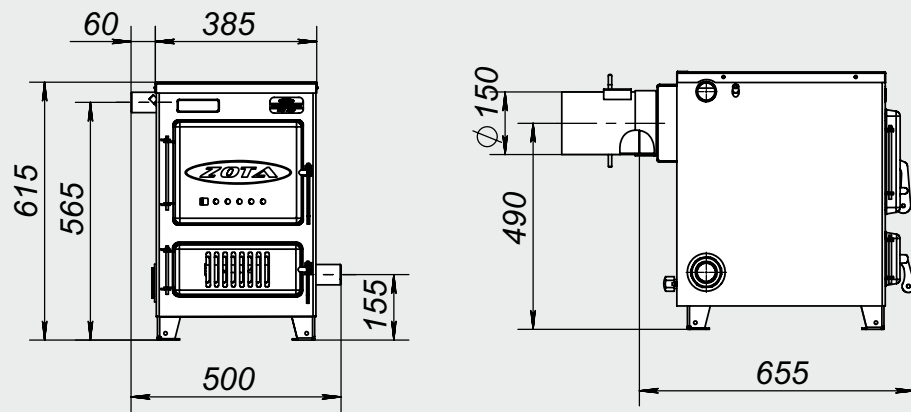

“Дымок М”- 18

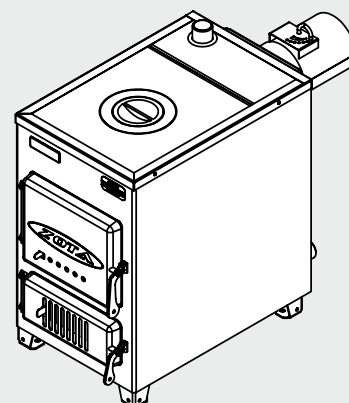
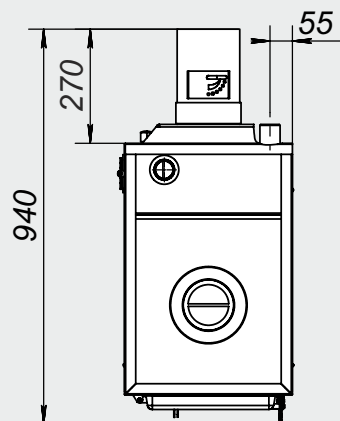
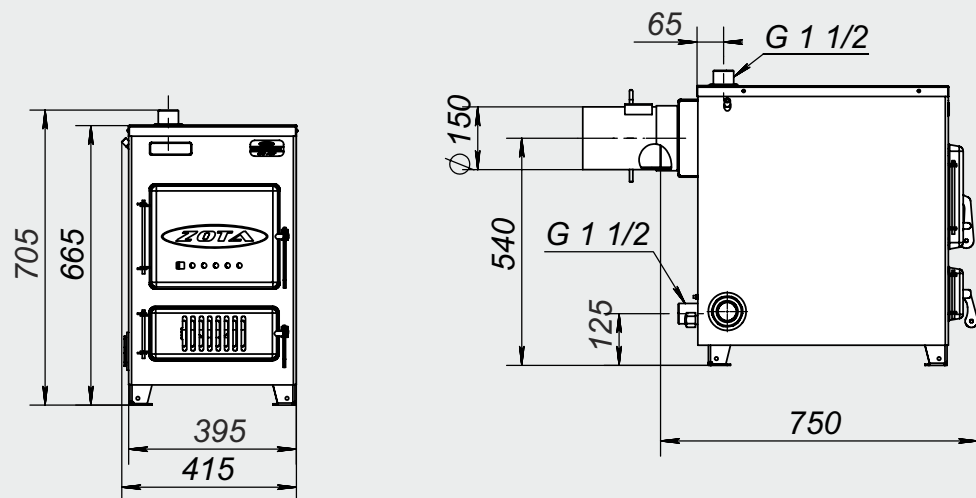

“Дымок М”- 20

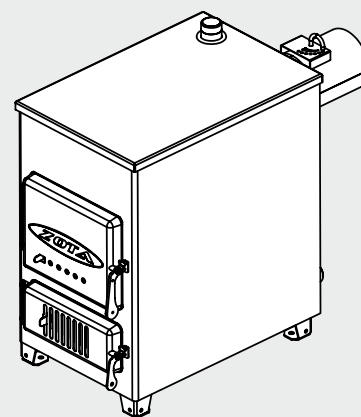
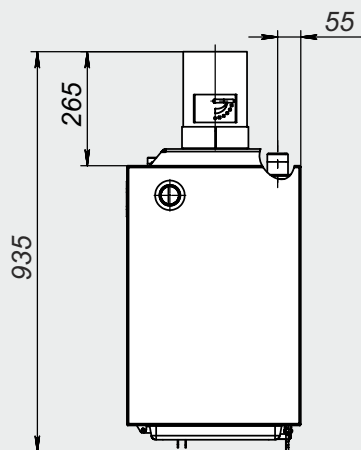
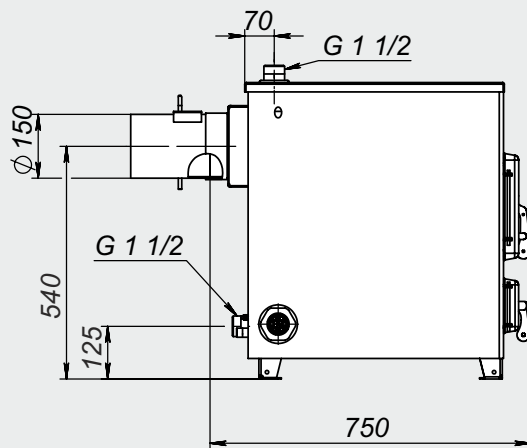
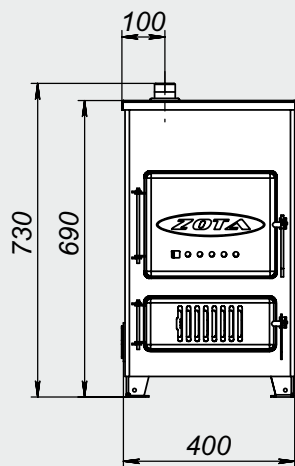

“Дымок М”- 25

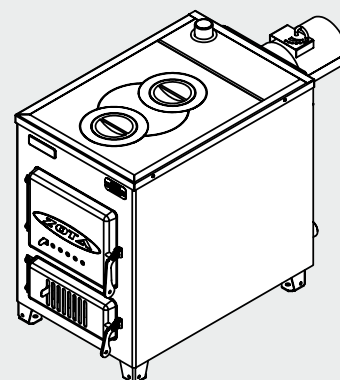
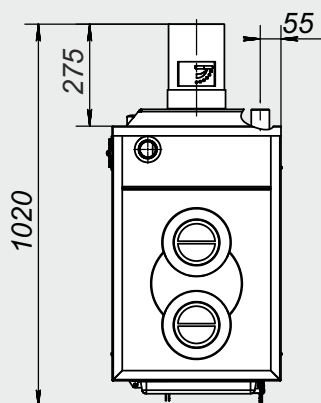
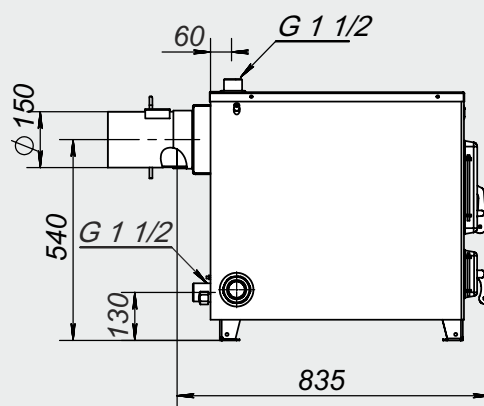
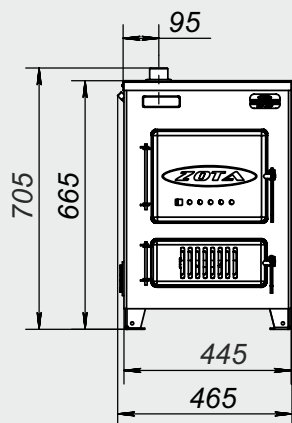

Монтажные размеры котлов "Master"

"Master" -12

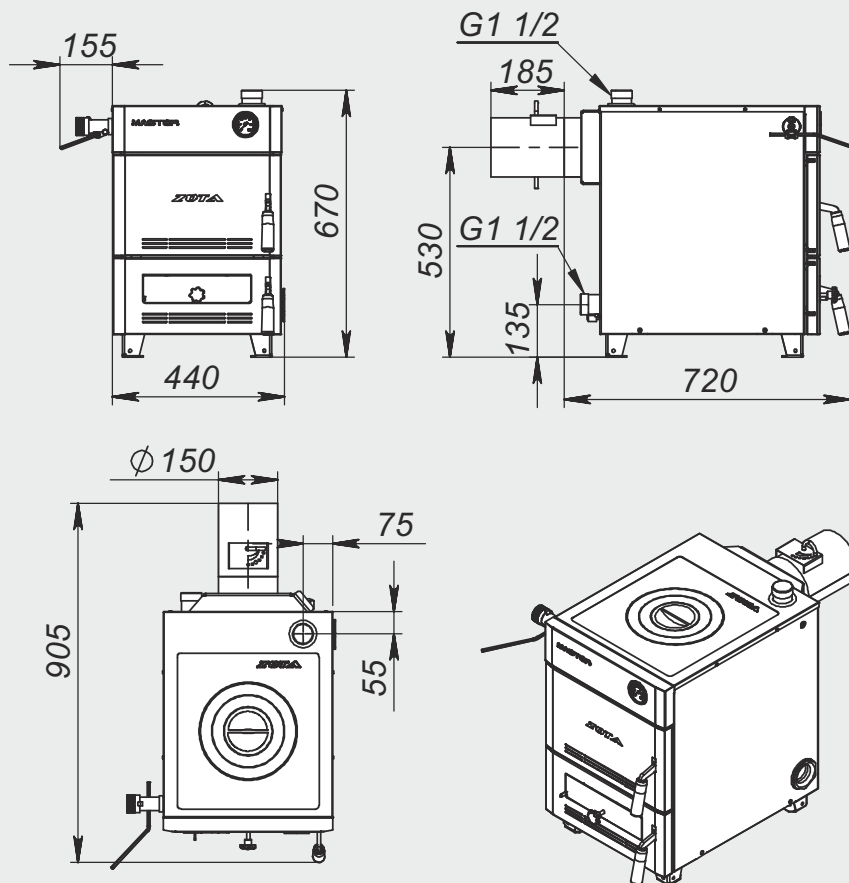

"Master" -18

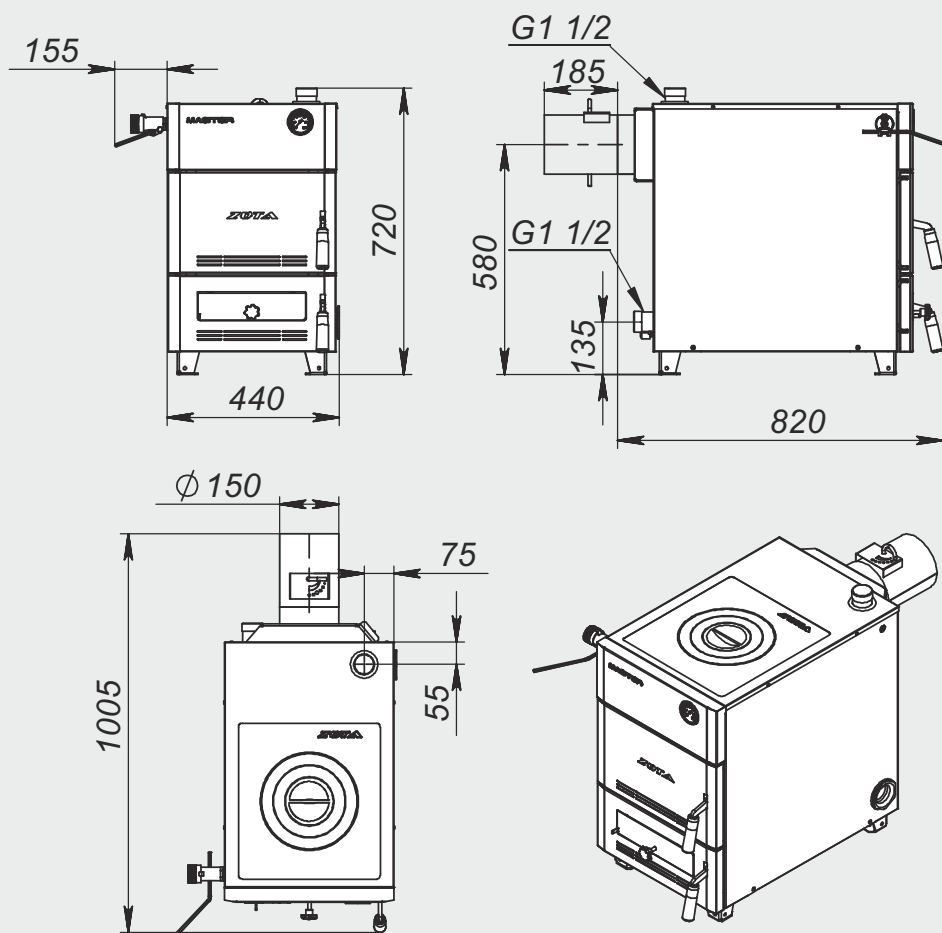

“Master”-20

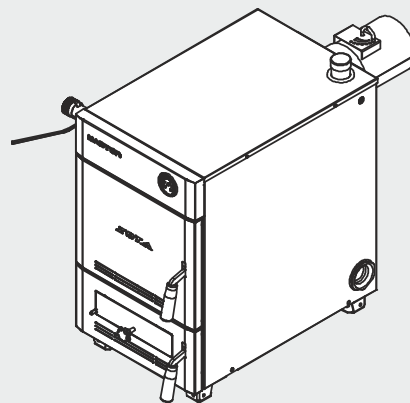
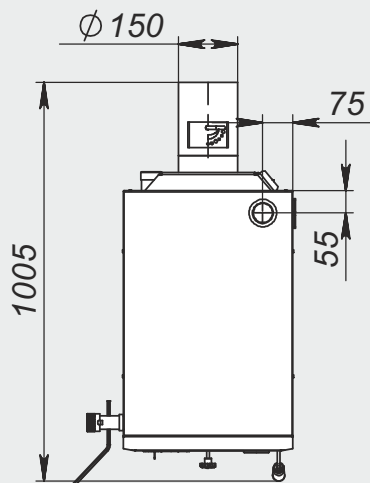
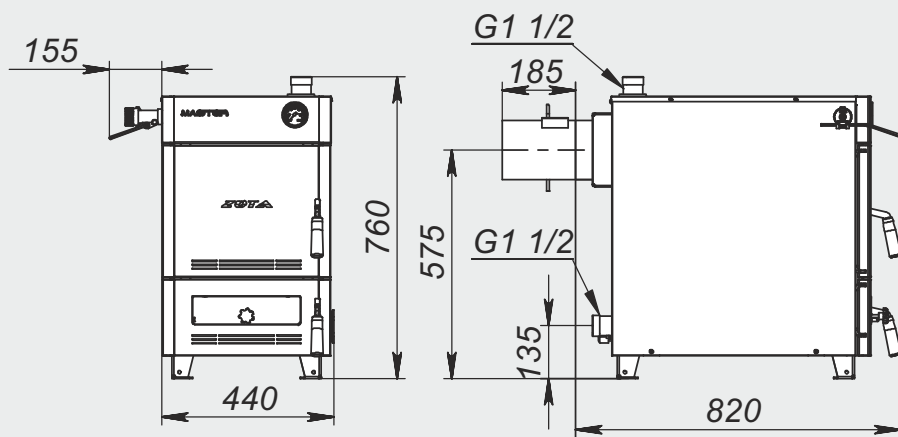

“Master” -25

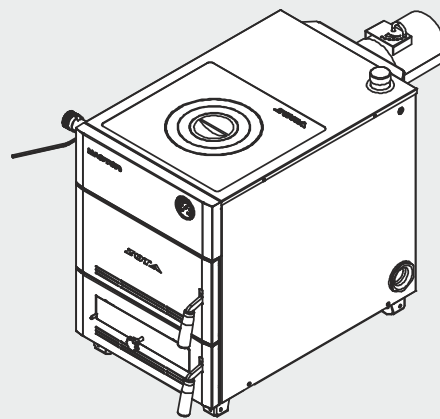
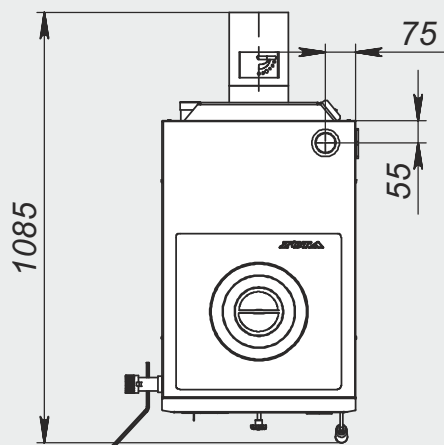
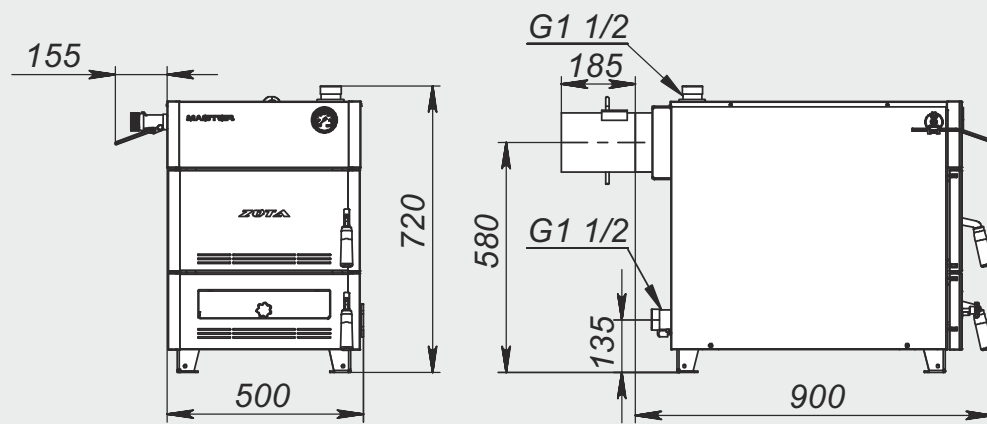

“Master” -32

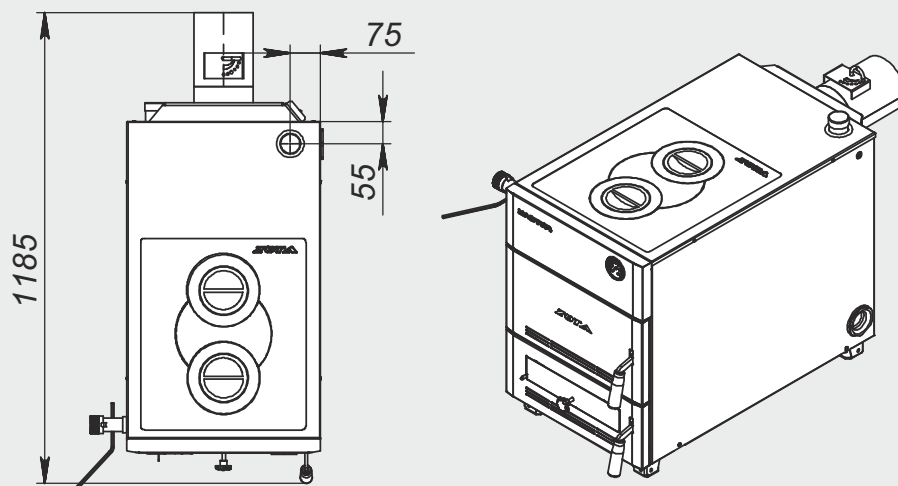
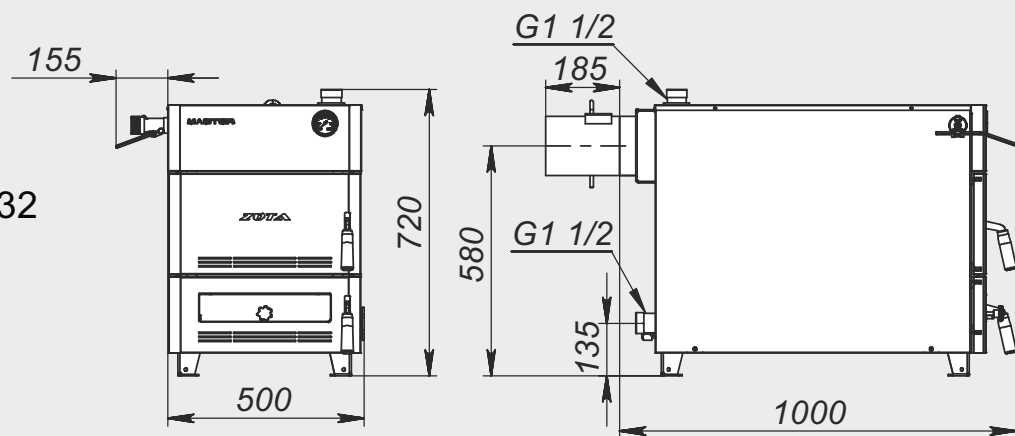

Монтажные размеры котлов “Тополь М”

“Тополь М” - 14

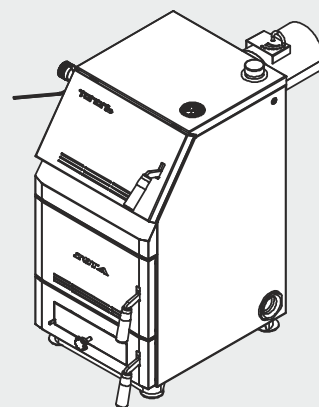
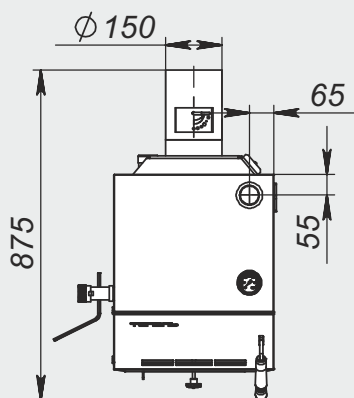
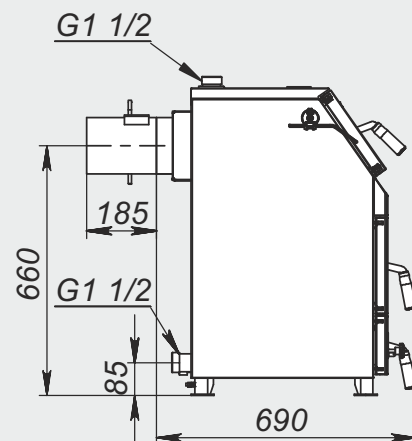
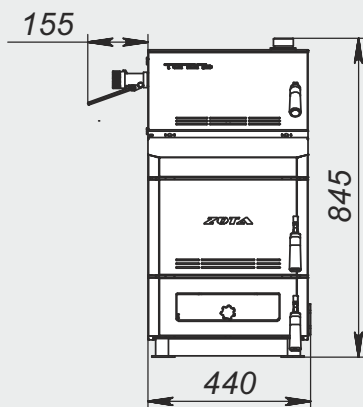

“Тополь М” - 20

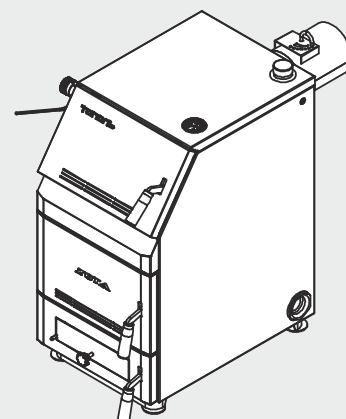
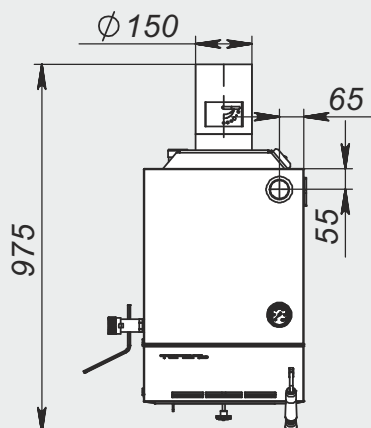
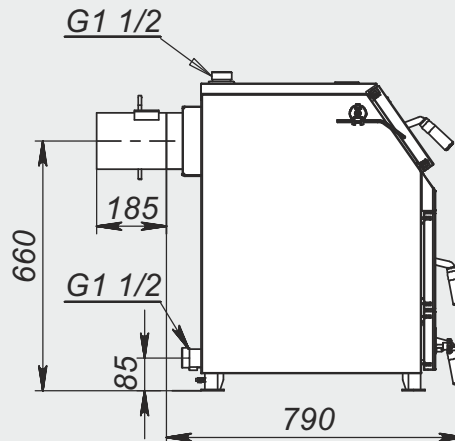
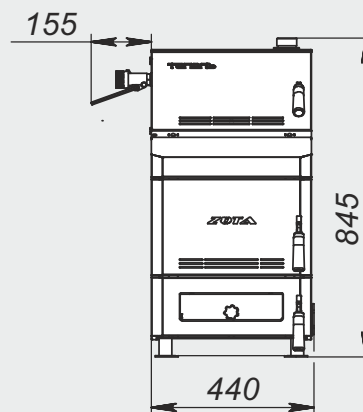

“Тополь М” - 30



Таблица габаритных размеров деревянной тары котлов и веса брутто

кВт	высота, мм	глубина, мм	ширина, мм	V, м ³	вес, кг (не более)
“Mix”					
20	1215	650	558	0,441	146
31,5	1215	750	558	0,508	175
40	1335	745	610	0,606	227
50	1335	845	610	0,688	254
“Carbon”					
15	1155	845	510	0,498	184
20	1155	965	510	0,568	205
26	1275	975	515	0,630	230
32	1275	975	630	0,783	270
40	1275	975	740	0,920	315
50	1355	975	740	0,978	350
60	1355	975	855	1,129	410
“Master”					
12	833	795	567	0,375	120
18	883	895	567	0,448	144
20	911	895	567	0,462	142
25	883	975	627	0,540	171
32	883	1075	627	0,595	188
“Тополь М”					
14	1050	740	545	0,423	130
20	1050	840	545	0,481	155
30	1050	940	545	0,538	185

По вопросам продаж и поддержки обращайтесь:

Архангельск (8182)63-90-72
Астана +7(7172)727-132
Белгород (4722)40-23-64
Брянск (4832)59-03-52
Владивосток (423)249-28-31
Волгоград (844)278-03-48
Вологда (8172)26-41-59
Воронеж (473)204-51-73
Екатеринбург (343)384-55-89
Иваново (4932)77-34-06
Ижевск (3412)26-03-58
Казань (843)206-01-48

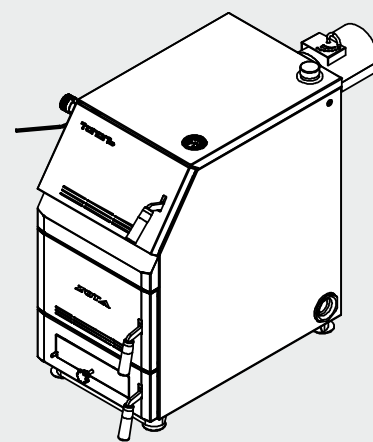
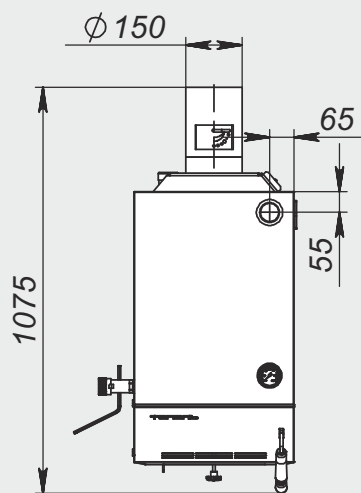
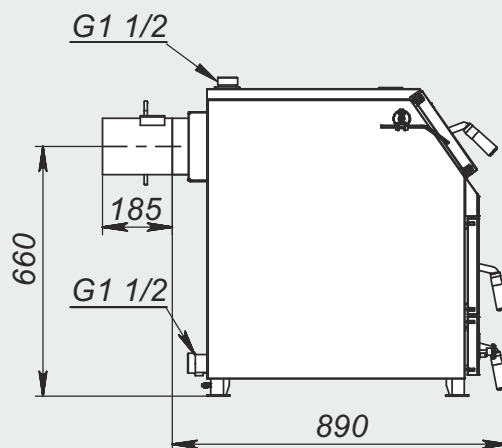
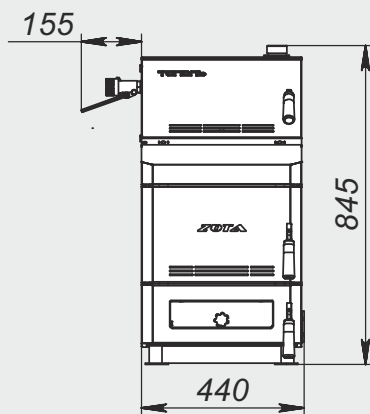
Калининград (4012)72-03-81
Калуга (4842)92-23-67
Кемерово (3842)65-04-62
Киров (8332)68-02-04
Краснодар (861)203-40-90
Красноярск (391)204-63-61
Курск (4712)77-13-04
Липецк (4742)52-20-81
Магнитогорск (3519)55-03-13
Москва (495)268-04-70
Мурманск (8152)59-64-93
Набережные Челны (8552)20-53-41

Нижний Новгород (831)429-08-12
Новокузнецк (3843)20-46-81
Новосибирск (383)227-86-73
Орел (4862)44-53-42
Оренбург (3532)37-68-04 Пенза (8412)22-31-16
Пермь (342)205-81-47
Ростов-на-Дону (863)308-18-15
Рязань (4912)46-61-64
Самара (846)206-03-16
Санкт-Петербург (812)309-46-40
Саратов (845)249-38-78

Смоленск (4812)29-41-54
Сочи (862)225-72-31
Ставрополь (8652)20-65-13
Тверь (4822)63-31-35 Томск (3822)98-41-53 Тула (4872)74-02-29 Тюмень (3452)66-21-18 Ульяновск (8422)24-23-59 Уфа (347)229-48-12 Челябинск (351)202-03-61 Череповец (8202)49-02-64 Ярославль (4852)69-52-93